

MATERIAL: Metal duro
 TIPO: M20; TH26; AT15S ó AT25S
 CATALOGO: 15.139000
 N° FABRICA: UN22a

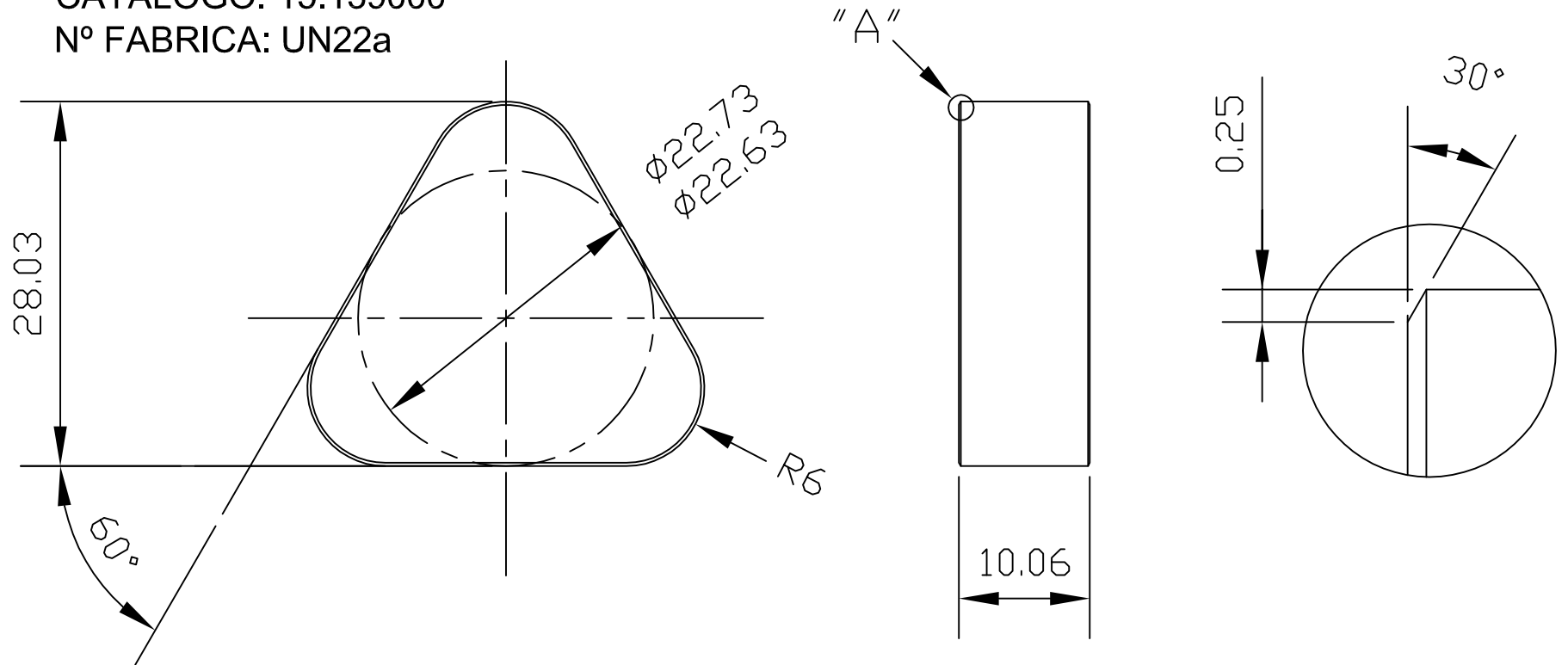

NOTA: Donde no se especifican, las tolerancias dimensionales serán ± 0.127 mm y $\angle \pm 30'$.

Redondear las aristas de corte con 0.03 $\blacktriangledown\blacktriangledown\blacktriangledown$.

Por Rompe viruta ver Dibujo 24896F40.

RESPONSABLE	 ADMINISTRACION DE FERROCARRILES DEL ESTADO URUGUAY GERENCIA DE MATERIAL RODANTE			
DESTINO	HERRAMIENTA PARA TORNO DE RUEDAS RAFAMET			
JEFE AREA TECNICA	DIBUJO No. <u>23435</u>		ESCALA 2:1	FECHA 14-11-77
FECHA			CAJON F 40	
No. COPIA	DIBUJO	ATILIO RODRIGUEZ	REV.	APROB. ATILIO RODRIGUEZ